

BPコード

【警告】

使用方法

1. 本品を使用中に、異臭、発熱、変色、変形など、通常と異なるときは、直ちに使用を中止すること
[そのまま使用すると通電不可、破裂、発火等の可能性があるため]

【形状・構造及び原理等】

本品は、弊社指定の高周波処置具と高周波電源装置との接続に用いられる。

本添付文書は、下記BPコードに適用する。

＜形状・構造＞

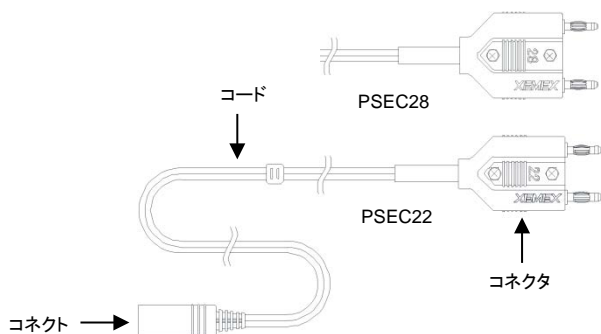

＜原理＞

本品のコネクタを弊社指定の高周波処置具に接続し、コネクタを高周波電源装置に接続することで、本品を介して高周波電源装置から出力される高周波電流を弊社指定の高周波処置具に伝達させることができる。

【使用目的又は効果】

本品は、弊社指定の高周波処置具と高周波電源装置との間に高周波電流を伝達し、これらの接続を延長することを目的に用いられるコードである。

【使用方法等】

1. 使用方法

【注意】

- 差し込みが困難な場合は、無理な操作を行わないこと。
[高周波電源装置あるいは本品の破損につながる恐れがあるため]
 - 差し込んだコネクタに過度な力をかけないこと。
[高周波電源装置あるいは本品の破損につながる恐れがあるため]
 - コードは過度な力で引っ張ったり、折り曲げたりしないこと。
[本品の破損につながる恐れがあるため]
- 1) 使用前にBPコードに変形等の異常がないことを確認してください。
 - 2) 使用する高周波電源装置に対応したBPコードのコネクタ側を、高周波電源装置のバイポーラコネクタにしっかりと差し込んでください。

- 3) BPコードのコネクタ側を弊社指定の高周波処置具のコネクタコードを接続してください。
- 4) 弊社指定の高周波処置具の使用に関しては、当該製品の添付文書の内容に準じて、ご使用ください。

【注意】

- BPコードを高周波電源装置から引き抜く際は、コネクタ側を把持し、真っ直ぐ引き抜くこと。
[高周波電源装置あるいは本品の破損につながる恐れがあるため]
- BPコードを高周波処置具のコネクタコードから引き抜く際は、コネクタ側を把持して引き抜くこと。
[本品の断線等につながる恐れがあるため]
- コード部分を引っ張ったり、むやみにねじらないこと。
[本品の断線等につながる恐れがあるため]

【使用上の注意】

1. 重要な基本的注意
 - 1) 万一の緊急処置として、外科的処置等を必要とすることがある。緊急時の処置に対する十分な用意をすること。

【保管方法及び有効期間等】

1. 保管方法
 - 水濡れに注意し、直射日光・高温多湿を避け室温にて保管のこと。

*【製造販売業者及び製造業者の氏名又は名称等】

製造販売業者：

ゼオンメディカル株式会社

電話番号：03-3216-0930

製造業者：

日本ゼオン株式会社