

機械器具 60 歯科用エンジン
 一般医療機器 歯科技工用トリマ 70741000
 アローモデルトリマー

【警告】

日常の手入れと点検は必ず実施し、異常がある場合は直ちに使用を中止して点検・保守をお受けください。

【禁忌・禁止】

次の行為の禁止

- ①改造
- ②不具合状態での使用

【形状・構造及び原理等】

〔形状〕

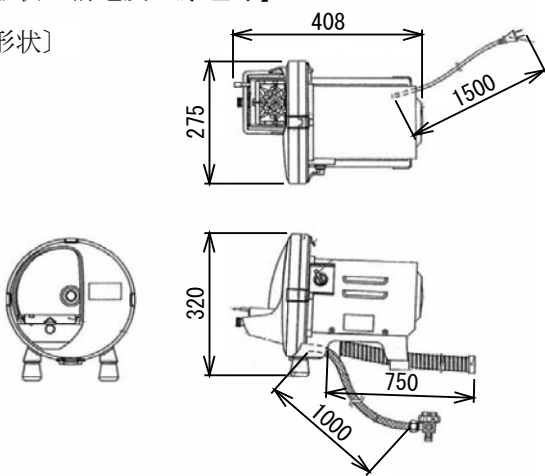

単位[mm]

〔電氣的定格〕

電 圧：AC100V, 50/60Hz
 消費電流：6.0A/5.4A(50/60Hz)
 電撃に対する保護の形式：クラスI
 電撃に対する保護の程度：B形

〔原理〕

モーターで回転するディスクに石こう模型を押しあてることによりトリミングする。

【使用目的又は効果】

歯科材料（石こう模型等）を削合・成型する。

【使用方法等】

〔使用方法〕

詳細は取扱説明書を参照すること。
 歯科材料（石こう模型等）を本品上で削合・成型する。

〔使用方法に関連する使用上の注意〕

1. 全面カバー締付バネ、砥石取付用キャップボルトの取付状態は適切か確認してください。
2. 砥石表面にヒビ割れ等がないか確認してください。
3. 砥石の磨耗状態を確認してください。砥石表面の水きりミゾが磨耗してなくなったものは、新しい砥石と交換してください。

4. 純正の砥石を使用してください。
5. 蛇口に給水ホース・切替コックを確実に取付けてください。
6. 排水ホースは、適切に設置してください。
7. 電源プラグは、電源容量600W以上のコンセントへ確実に差し込んでください。
8. 電源コードのプラグは水が掛からないようにしてください。火災の原因になります。
9. 電源コードを挟んで傷つけた時は、修理を依頼してください。
10. 濡れた手で電源コードの抜き差しをしないでください。
11. アースは必ず取り付けて下さい。漏電の時、感電の恐れがあります。
12. 歯科材料以外を切削・研磨しないでください。
13. 動作中の砥石には手を触れないでください。
14. 機器を熟知した方以外は操作しないでください。
15. 機器は必ず安定した場所に設置してください。
16. 作業終了後は必ず電源をお切りください。
17. 濡れた手で電源スイッチを触らないでください。
18. 機器は次回の使用に支障のないように必ず清浄にしておいてください。

【使用上の注意】

詳細は取扱説明書を参照すること。

1. 本品を使用する際は、粉塵を吸入しないように局所吸塵装置、防塵マスク等を使用すること。
2. 目の損傷を防ぐため、保護眼鏡等を使用すること。
3. 衣類や毛髪が引き込まれないように注意すること。

【保管方法及び有効期間等】

〔保管方法〕

1. 傾斜、振動、衝撃(運搬時を含む)等に対する安全状態に注意すること。
2. 水分、腐食性薬剤及びその蒸気の曝露を避けて、外圧(物理的負荷)及び汚染を受けないように保管すること。

〔耐用期間〕

5年(保証期間ではない)

【保守・点検に係る事項】

詳細は取扱説明書を参照すること。

しばらく使用しなかった本品を再使用するときは、使用前に正常かつ安全に作動することを確認すること。

【製造販売業者及び製造業者の氏名又は名称等】

製造販売業者名：株式会社 one A
 TEL：06-6962-7771

製造業者名：株式会社 one A
 TEL：06-6962-7771

取扱説明書を必ずご参照下さい